

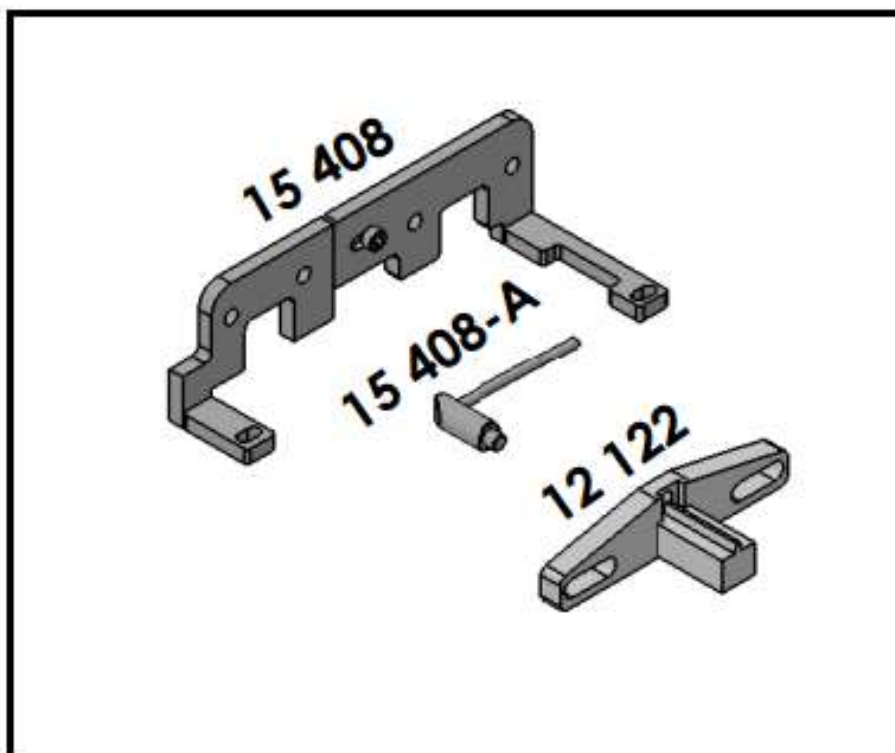

**MANUAL DE INSTRUÇÃO – CÓDIGO 15408**  
**MOTOR PEUGEOT PSA 1.2 12V (3 CILS) PURE TECH**

**FERRAMENTAS NECESSÁRIAS**



## DESMONTAGEM

Elevar o veículo e desmontar o para-lama dianteiro direito, a caixa do filtro de ar, o coletor de admissão de ar e a tampa do cabeçote.

Para travar os variadores das árvores de comando, gire o motor através do parafuso do cubo da polia da árvore de manivelas em duas voltas, em sentido horário.

Utilizando uma chave no sextavado da árvore de comando de admissão, gire levemente o comando para os dois lados e verifique se a polia gira ao mesmo tempo que o comando. Se a polia não virar não girar juntamente, será necessário travar o variador.

Para travar o variador, utilize a chave no sextavado da árvore de admissão (b), gire-a em sentido anti-horário (c) até que a parte móvel do variador encoste na parte fixa (a), curso máximo de 35°, travando assim o variador. Se a polia girou ao mesmo tempo que o comando, esse procedimento não se faz necessário.

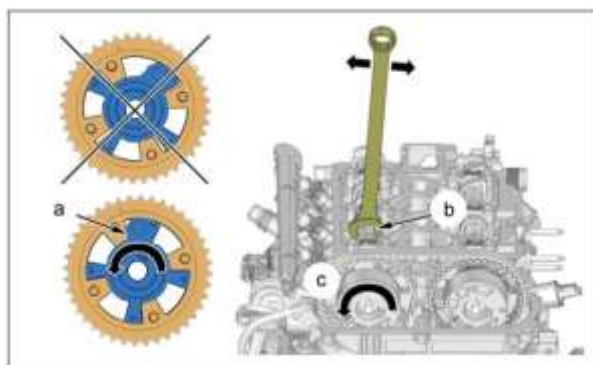

Importante: Se não for possível travar o variador, o mesmo terá que ser substituído.

Utilizando uma chave no sextavado da árvore de comando de escapamento, gire levemente o comando para os dois lados e verifique se a polia gira ao mesmo tempo que o comando. Se a polia não virar não girar juntamente, será necessário travar o variador.

Para travar o variador, utilizando a chave no sextavado da árvore de escapamento (d), gire-a em sentido horário (f) até que a parte móvel do variador encoste na parte fixa (e), curso máximo de 35°, travando assim o variador. Se a polia girou ao mesmo tempo que o comando, esse procedimento não se faz necessário.

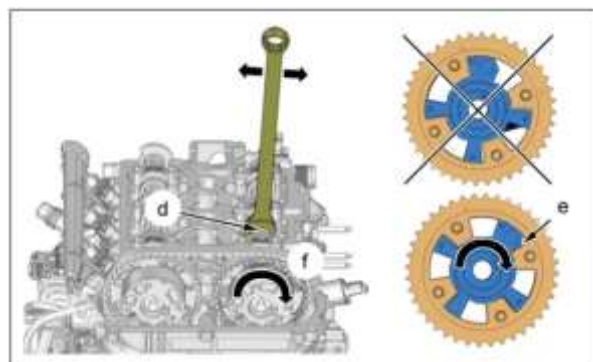

Importante: Se não for possível travar o variador, o mesmo terá que ser substituído.

Gire o motor em sentido horário, até que o lado mais grosso superior do comando de válvulas (g) fique inclinado aproximadamente 30°, desconectar o conector do injetor (h).

AVISO: Nunca gire o motor no sentido anti-horário.

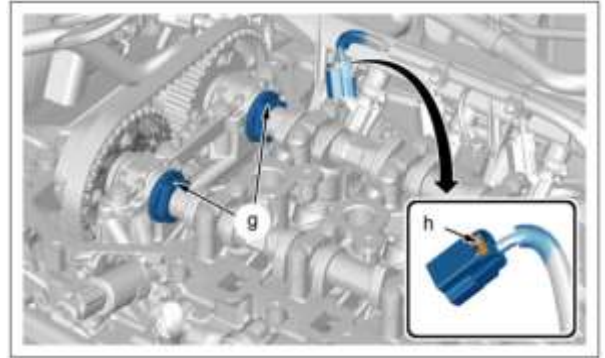

Girar o motor através do parafuso da polia da árvore de manivelas no sentido horário, até que o furo de sincronismo do volante do motor fique na posição de fixação (j). Em seguida insira a ferramenta 15408A nesse orifício.

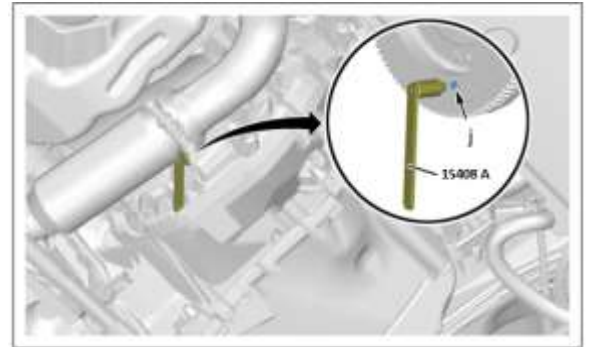

Para verificar se a ferramenta foi instalada corretamente, tente girar com cuidado para ambos os lados a polia da árvore de manivelas. Se a ferramenta foi instalada corretamente, a polia não irá se mexer.

Colocar a ferramenta 15408 encaixando-a na árvore de comando de escapamento e admissão (k).  
ATENÇÃO: O contorno arredondado da área de encaixe da ferramenta 15408, nos comandos de válvulas, deve estar voltado para baixo (l).  
Fixar a ferramenta 15408 com a ajuda de dois parafusos de fixação da tampa do cabeçote (2), depois apertar o parafuso 1.

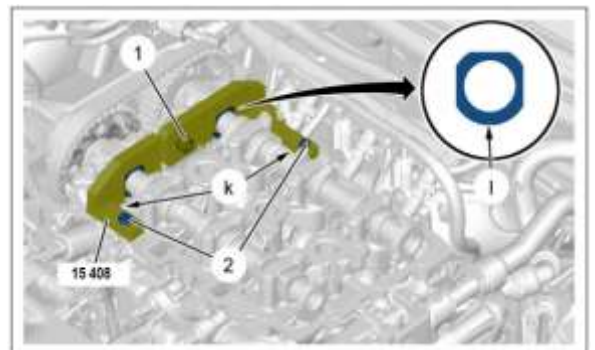

Remova o motor de partida e instale em seu lugar a ferramenta 12122.

Desmonte o rolete tensor da correia de acionamento dos acessórios (conforme equipamento), depois a correia de comando dos acessórios e por último a correia da bomba d'água.

Desmonte a seguinte ordem: os 3 parafusos (6), a polia da árvore de manivelas (5), os 4 parafusos (4) e o cárter de distribuição (3).

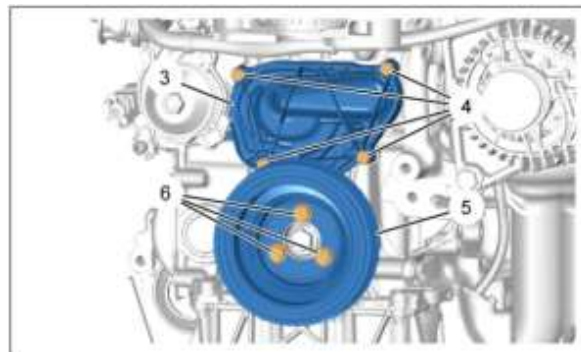

Continue desmontando os seguintes itens: o parafuso (7), o rolete tensor (13), o parafuso (9), o rolete enrolador (8), o anel de estanqueidade motor (10), o parafuso (11) e o cubo (12).

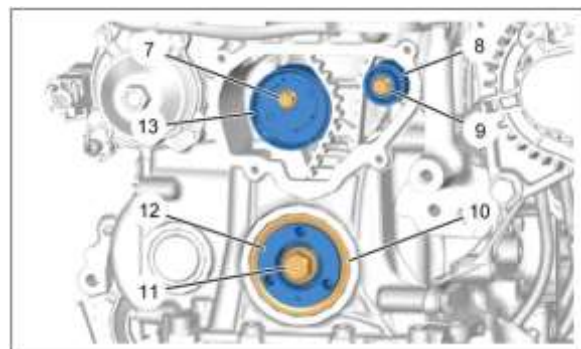

Desmontar o pinhão da árvore de manivelas (17). Depois o parafuso (19), o defasador do comando de válvulas de admissão (14), o parafuso (16) e o defasador do comando de válvulas de escapamento (15).

NOTA: Referenciar o sentido de montagem da correia em caso de reutilização.

Desmontar a correia de distribuição (18) no sentido da seta (m).

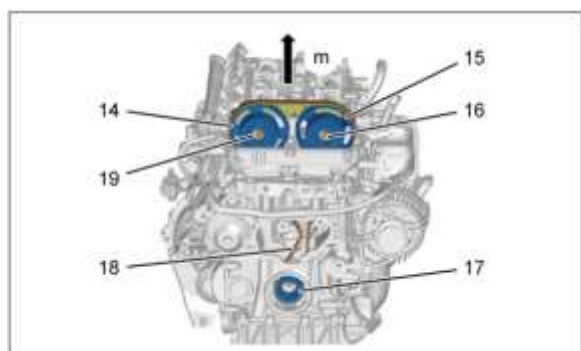

## MONTAGEM

A correia dentada tem duas marcas (n / p), posicionar essas marcas sempre para cima. Montar a correia de distribuição (18) pela parte superior do veículo.

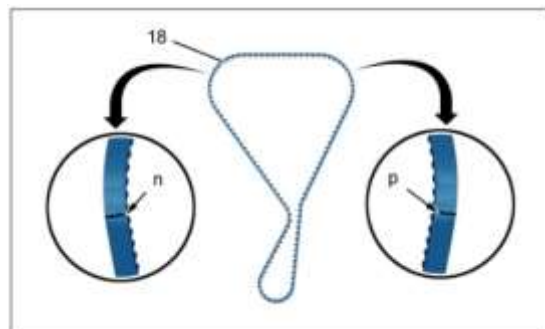

Posicionar a chaveta do cubo sobre a parte plana da árvore de manivelas (q).  
Remontar o conjunto de cubo (12) e pinhão (17).

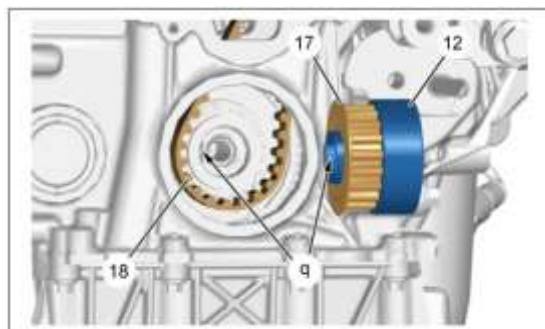

**ATENÇÃO:** A marca (s) deve estar SEMPRE virada para cima.  
Monte os seguintes componentes: o parafuso (11) sem apertar, o rolete enrolador (8), o parafuso (9), o rolete tensor (13) e parafuso (7).  
**NOTA:** Para maior facilidade ao montar, posicione a chave hexagonal para cima (r).

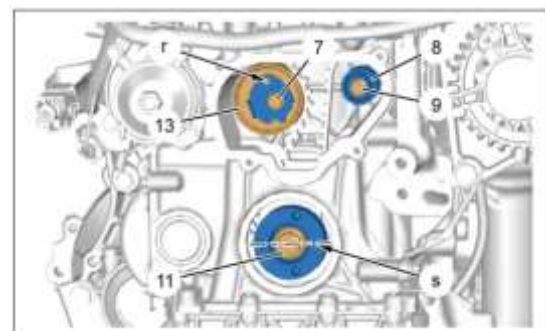

**ATENÇÃO:** Marcar a posição dos defasadores de comando de válvulas, sendo que os dois defasadores tem marcações distintas. Utilize a marca (t) para posicionar o comando de válvulas de admissão e a marca (u) para posicionar o comando de válvulas de escapamento.



Alinhar a marca na correia de distribuição (n) com a marca do defasador do comando de válvulas de admissão (t). Posicionar o defasador de eixo de cames de admissão (14) sobre o comando (v).

Agora alinhe a marca na correia de distribuição (p) com a marca do defasador do comando de válvulas de escapamento (u). Posicionar o defasador de comando de válvulas de escapamento (15) sobre o comando (w).

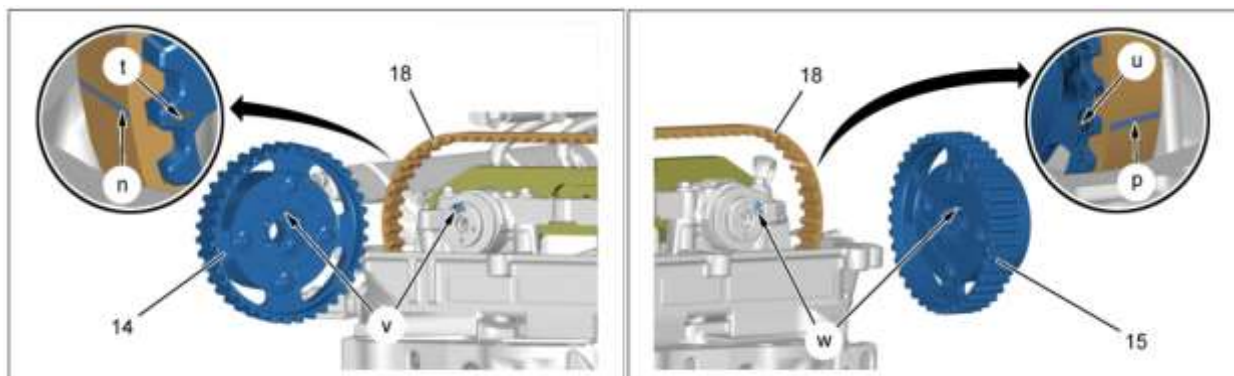

Montar o defasador de comando de válvulas de admissão, o parafuso, o defasador do comando de válvulas de escapamento e o parafuso.

Tensionar a correia de distribuição (18), girando a chave sextavada do rolete tensor até o alinhamento das marcas (y), no sentido da seta (x) conforme desenho ao lado.

Aperte o parafuso (7) e (11).

NOTA: Não ultrapassar as marcas (y): risco de sobretensão.

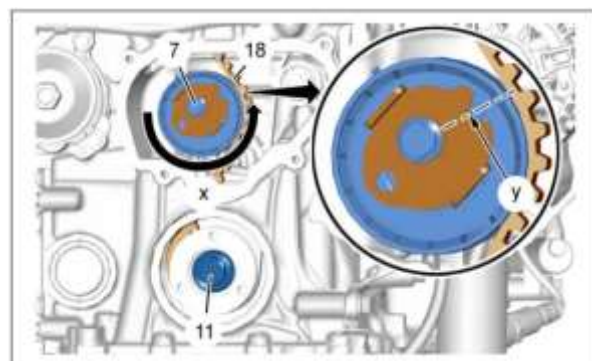

Remontar o anel de estanqueidade do motor.

Montar o cárter da distribuição (3), com uma junta de estanqueidade nova (20).



Montar os quatro parafusos (4), a polia da árvore de manivelas (5) e os três parafusos (6).  
Montar também a correia da bomba d'água, pinar o rolete do tensor dinâmico da correia de acionamento dos acessórios e a correia de comando dos acessórios.

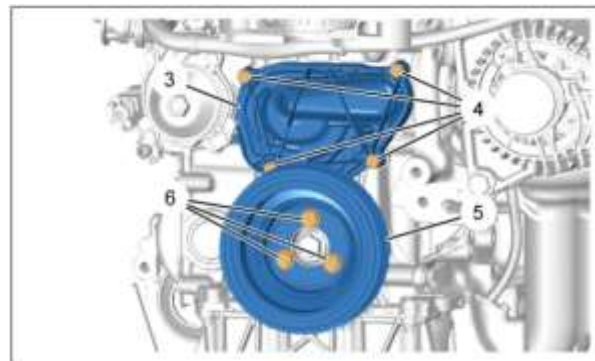

**ATENÇÃO:** Não desapertar o parafuso (1).  
Soltar os dois parafusos de fixação (2) da tampa do cabeçote e retirar a ferramenta 15408.

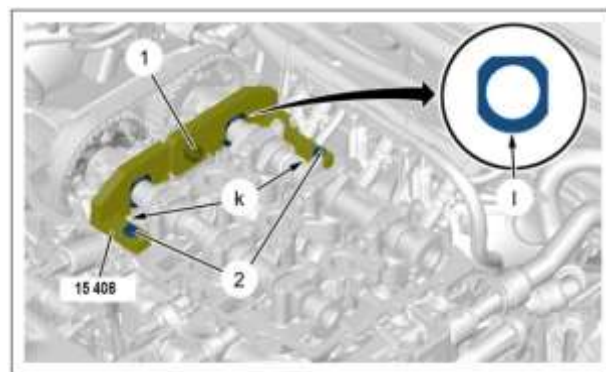

Remover a ferramenta 15408A e a ferramenta 12122, dê duas voltas no motor pelo parafuso da árvore de manivelas.

Tente reinstalar a ferramenta 15408 e 15408A, caso não seja possível reinstalá-las ou entre com dificuldade, refazer todo o processo de sincronismo.  
Se instaladas, agora remova-as.

Reconecte o conector (h).

Montar a tampa do cabeçote, o coletor de admissão de ar, a caixa do filtro de ar e o para-lama dianteiro.

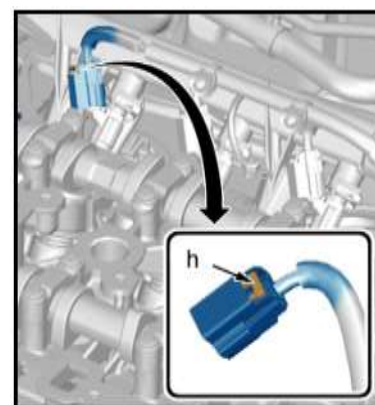



R. Angelo Pessoto, 200 Jd. Boa Vista  
Limeira – SP CEP: 13486-324  
Tel: 19-3453-8437 /  99299-8209  
[ferramentas@chimonekferramentas.com.br](mailto:ferramentas@chimonekferramentas.com.br)